



# Festführer

Knaben & Mädchen  
17. & 18. Juni 2023



SCAN ME

[www.jugitag.tvaarwangen.ch](http://www.jugitag.tvaarwangen.ch)

**TV**  
urn vere in  
**aarwangen**  
[www.tvaarwangen.ch](http://www.tvaarwangen.ch)



# Baustoffe

## aus der Region

Beton | Kies | Sand | Recyclingbaustoffe

### Iff AG Kies & Beton

4704 Niederbipp | Telefon 032 633 68 68  
verkauf@iffag.ch | iffag.ch

**IFF**   
A CRH COMPANY

# Inhaltsverzeichnis



## Allgemeine Informationen

<u>Grusswort des OK-Präsidenten</u>	5
<u>Organisationskomitee</u>	6
<u>Unsere Sponsoren</u>	7
<u>Anfahrtsplan &amp; Parkplätze</u>	10
<u>Wettkampfgelände</u>	12
<u>Festwirtschaft</u>	13
<u>Allgemeine Informationen</u>	15
<u>Jugitag-Bar</u>	54
<u>Notfallnummern</u>	55

## Informationen & Spielpläne Knaben

<u>Tagesprogramm Knaben</u>	19
<u>Leichtathletik Knaben</u>	20
<u>Vierkampf für Kids Knaben</u>	21
<u>Fly-Ei Knaben</u>	22
<u>Tchoukball Knaben</u>	24
<u>Turmball Knaben</u>	26
<u>Seilziehen Knaben</u>	28
<u>Stafetten Knaben</u>	31

## Informationen & Spielpläne Mädchen

<u>Tagesprogramm Mädchen</u>	35
<u>Leichtathletik Mädchen</u>	36
<u>Vierkampf für Kids Mädchen</u>	37
<u>Fly-Ei Mädchen</u>	38
<u>Tchoukball Mädchen</u>	41
<u>Turmball Mädchen</u>	43
<u>Seilziehen Mädchen</u>	46
<u>Stafetten Mädchen</u>	51





# BAUEN SIE AUF PARTNER- SCHAFT



**STUDER**  
BAUTECHNIK

**SEIT 1929**

Hoch- und Tiefbau – Leitungsbau – Umgebungsarbeiten  
4624 Härkingen – Telefon 062 398 14 53  
[www.studer-bautechnik.ch](http://www.studer-bautechnik.ch)



# Grusswort des OK-Präsidenten



Grusswort des OK-Präsidenten –  
so sollte es genau genommen nicht heissen.

Sondern eher «Gruss-Schrift» des OK-Präsidenten, denn im eigentlichen Sinne schreibe ich ja und richte nicht das Wort an euch. Wie auch immer, bleiben wir beim Grusswort:

Mein erstes Grusswort, und zwar ein ganz grosses, geht an euch, an die Jugendriegen Mädchen und Jungs. Ihr seid die Hauptakteure an diesem Anlass, an welchem ihr euch mit anderen Jugendriegelern bei den verschiedenen Leichtathletikdisziplinen oder in den diversen Spielen messen könnt. Der Erfolg ist aber nicht das Entscheidende, wichtig ist, dass alle teilnehmen können und Freude am Sport haben. Mitmachen kommt vor dem Rang!

Ein weiteres Grusswort und grosses Danke an alle Jugendriegen-Leiterinnen und Leiter. Sie vermitteln euch während des ganzen Jahres ihr Wissen, Können und die Freude am Sport, damit ihr am Saisonhöhepunkt, am Jugendriegentag, eure bestmögliche Leistung erbringen könnt.

Merci auch an alle Kampfrichterinnen und Kampfrichter. Was wären die Disziplinen ohne messbare Leistungen oder die Spiele ohne Schiedsrichter, undenkbar und nicht möglich.

Wie sollte da eine Rangliste zustande kommen?

Ein Grusswort ebenso an alle Eltern, Grosseltern, Verwandte und Bekannte, die euch unter dem Jahr so tatkräftig unterstützen, damit ihr euren Sport ausüben könnt. Super, dass sie dich am Jugendriegentag in Aarwangen unterstützen und beim Wettkampf mitfiebern.

Ein grosses Grusswort und Dankeschön auch an alle Helferinnen und Helfer. Ohne euch wäre ein solcher Anlass nicht durchführbar. Dasselbe gilt für das Organisationskomitee, ihr leistet tolle Arbeit mit sehr viel Einsatz und Elan.

Zudem ein grosses Merci unseren vielen Sponsoren für die Unterstützung der Jugendriegentage!

Auch möchte ich die Gemeinde Aarwangen nicht vergessen. Sie stellt uns die tolle Infrastruktur rund um die Mehrzweckhalle zur Verfügung, damit die Wettkampfanlagen nahe beieinanderliegen und die Wege für die Jugikinder kurz sind. Danke an die Gewerbe- und Landbesitzer für ihre Bereitschaft, uns Platz zum Parkieren zur Verfügung zu stellen.

Das OK und der Turnverein Aarwangen freuen sich auf euch, eure Unterstützung und begrüßen euch bei hoffentlich schönem Wetter in Aarwangen rund um die Mehrzweckhalle.

Mit freundlichem Grusswort

Richard Borer

OK-Präsident Jugendriegentage 2023

# Organisationskomitee



**OK-Präsident**

Richard Borer

**Finanzen**

Sabine Schomburg

**Rechnungsbüro**

Patricia Graf-Obrist & Jonah Schomburg

**Wettkampf**

Priska Weber

**Infrastruktur/Bau**

Nicolas Grunder

**Personal**

Karin Lacher & Carmen Lüdi

**Festwirtschaft**

Manuela Grossenbacher & Matthias Zingg

**Sponsoring**

Marcel Zingg

**Sekretariat/Festführer**

Nadia Früh

**Protokoll**

Remo Berchtold

**TBOE-Vertretung**

Michael Arnold



# Unsere Sponsoren



Der Turnverein Aarwangen dankt allen Sponsoren, Festführer-Inserenten und Gönnern herzlich für die grossartige Unterstützung!

## Goldspensoren



## Bronzesponsoren



# Unsere Sponsoren



## T-Shirt-Sponsoren

- Bank Oberaargau
- Beutler Bautech GmbH
- Dorfbeck Nyfeler AG
- haldimann + schärer ag
- Kläntschi Bedachungen GmbH
- Lemp Haustechnik AG
- Restaurant Brauerei Aarwangen
- Straub Sport AG

## Sponsoren Werbesäule

- Hector Egger Bauunternehmung AG
- Uebersax + Partner Haustechnik AG

## Sponsoren Werbebanner

- Die Mobiliar
- Dorfbeck Nyfeler AG
- Dorfchäsi Hofer Aarwangen AG
- Gasthof zum Wilden Mann AG
- HELD Gartenpflege AG
- Käser AG
- K. Bühlmann GmbH
- Quickline-Shop Langenthal
- Prima Aarwangen
- Schüpbach Fahrzeugelektrik GmbH
- UP Metalltechnik AG
- Wälchli Feste AG



# Unsere Sponsoren



## Sponsoren Festführer

- Althaus AG
- BB Bitumen GmbH
- BEKB
- GLB
- Hans Greub AG
- T + B GmbH Treuhand & Bauleistungen
- UP Metalltechnik AG

## Sponsoren Medallensatz

- BB Bitumen GmbH
- Blumen und Geschenke Aarwangen
- Prima Aarwangen
- VOI Aarwangen

## Gönner und weitere Sponsoren

- Auto-Center H.R. Flückiger AG
- Coiffure MaliBu
- Coiffure Pfander
- Coop Genossenschaft Bern
- DDC Digital Druckcenter Langenthal AG
- Forstbetrieb Burgergemeinde Aarwangen
- GEISER agro.com ag
- Gemeinnütziger Frauenverein Aarwangen
- Hundeschule Beat Käser
- Kiddy Dome
- Migros Genossenschaft Aare
- Podologie 42
- Raiffeisenbank Aare-Langete
- Rivella AG
- Taurus Sports AG
- Straub Sport AG

# Anfahrtsplan & Parkplätze



- **Veranstaltungsort**  
Schule Aarwangen  
Turnhallestrasse 18  
4912 Aarwangen



## Anreise

- **Mit dem ÖV**

...mit der Bahn via Station Aarwangen Vorstadt, weiter zur Ampel über den Fussgängerstreifen, neben VOI die Treppe hoch und gerade aus zur Turnhallestrasse.

- **Mit dem Velo**

... Der Campus Aarwangen ist sehr gut mit dem Velo zu erreichen. Es sind genügend Abstellplätze vorhanden (siehe Karte Wettkampfgelände).

- **Mit dem Auto**

...aus Richtung Langenthal oder Niederbipp kommend von der Langenthalstrasse auf die Turnhallestrasse abzweigend (Einbahnverkehr).

Die Anfahrmöglichkeiten und Parkplätze sind im Situationsplan ersichtlich und auch vor Ort signalisiert. Es sind ausschliesslich die gekennzeichneten Parkplätze zu benutzen. Die Anzahl der Parkplätze ist begrenzt.



# Anfahrtsplan & Parkplätze

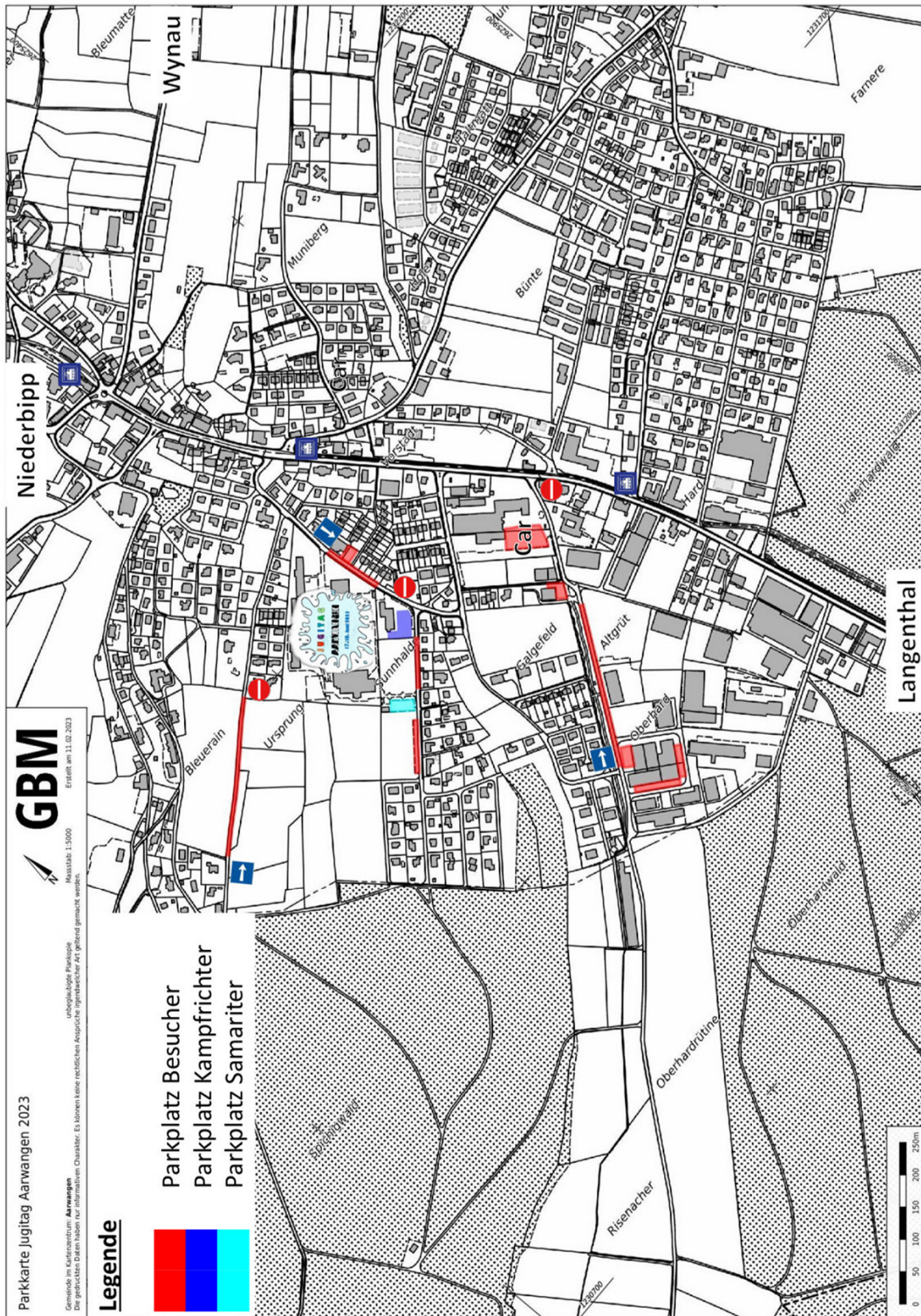



# Wettkampfgelände

## Situationsplan Jugitage Aarwangen 2023

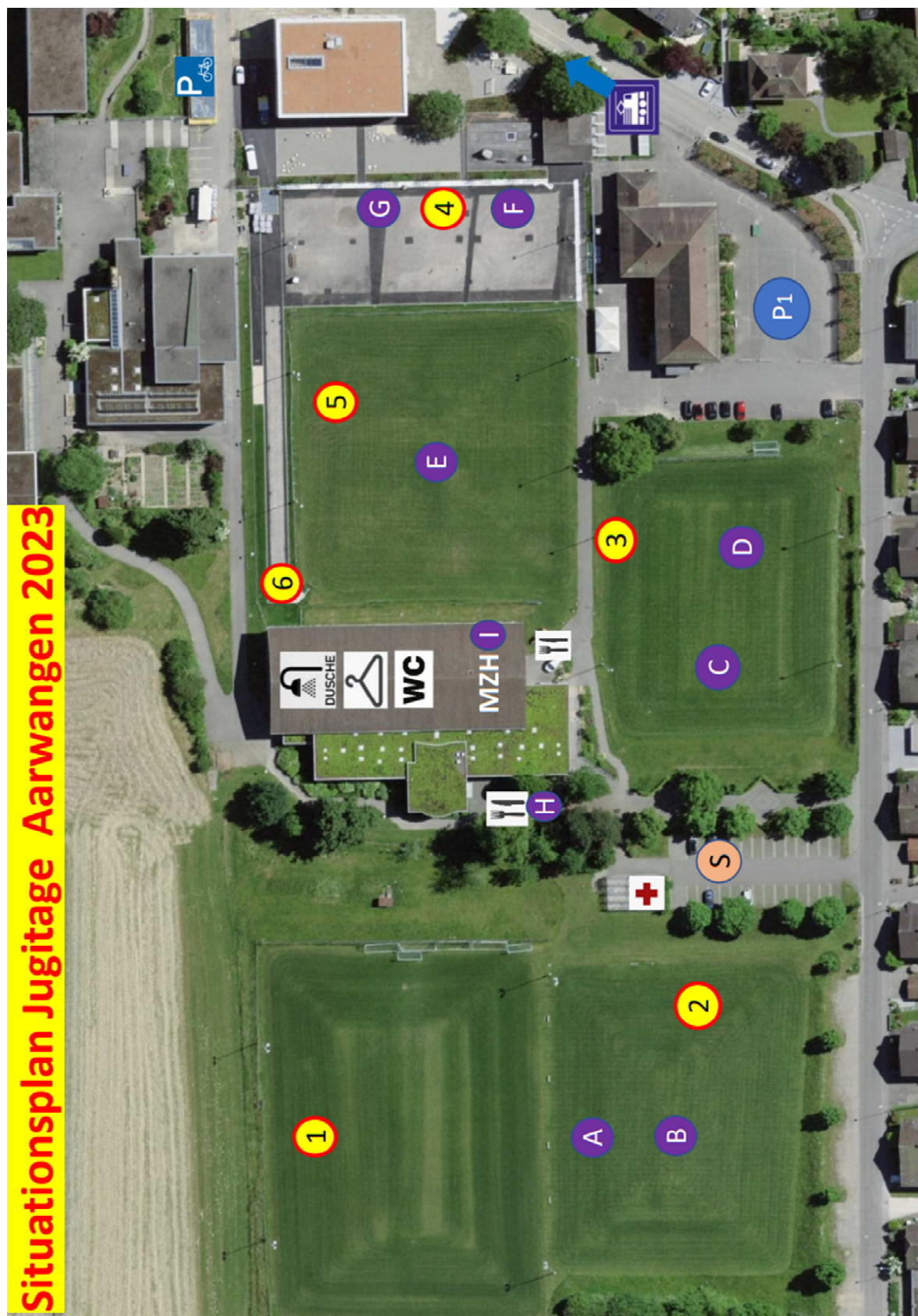

- ① Kugelstossen
- ② Ballweitwurf
- ③ Weitsprung
- ④ Hochsprung
- ⑤ Sprint 60m
- ⑥ Sprint 80m

- A Stafetten
- B Seilziehen
- C Turmball
- D Fly-Ei
- E Tchoukball
- F Vierkamp Kids
- G Freizeitwettkampf
- H Bar
- I Helferpoint

- S Speaker
- P1 Parkplatz Kamprichter



# Festwirtschaft



## Menü- und Getränkekarte

### Getränke

### Depot

Mineral mit / ohne Kohlensäure		5 dl	Fr. 3.00		
Coca-Cola		5 dl	Fr. 4.00		
Rivella rot / blau		5 dl	Fr. 4.00		
Apfelschorle		5 dl	Fr. 4.00		
Focuswater Ananas / Mango		5 dl	Fr. 4.00		
Focuswater Orange / Drachenfrucht		5 dl	Fr. 4.00		
Feldschlösschen Original	4,8 % Vol.	5 dl	Fr. 6.00	Fr. 2.00	
Feldschlösschen Original	4.8 % Vol.	3.3 dl	Fr. 5.00	Fr. 2.00	
Appenzeller Ginger Beer	2,4 % Vol.	3.3 dl	Fr. 5.00	Fr. 2.00	
Bier alkoholfrei	0.5 % Vol.	3.3 dl	Fr. 5.00	Fr. 2.00	
Weisswein	Mont sur Rolle	12.3 % Vol.	5 dl	Fr. 15.00	Fr. 2.00
Rotwein	Pinot Noir	12.8 % Vol.	5 dl	Fr. 15.00	Fr. 2.00
Kaffee creme			Fr. 3.00	Fr. 2.00	
Tee			Fr. 2.00	Fr. 2.00	
Turnerkaffee	17 % Vol. mit Baileys		Fr. 6.00		

### Speisen (Herkunft Fleisch: Schweiz)

### Depot

Hot-Dog <small>(Rinds- und Schweinefleisch)</small>		Fr. 6.00	
Pommes-Frites		Fr. 5.00	
Rindshamburger		Fr. 8.00	
Rindshamburger mit Pommes-Frites		Fr. 12.00	
Hörnli mit Tomatensauce <small>(nur in der MZH erhältlich)</small>		Fr. 8.00	Fr. 2.00
Hörnli mit Rinds-Bolognesesauce <small>(nur in der MZH erhältlich)</small>		Fr. 10.00	Fr. 2.00
Sandwiches Schinken / Salami / Käse		Fr. 5.00	
Chips		Fr. 2.00	
Gipfeli		Fr. 2.00	
Gebäck / Cake		Fr. 1.00 - 3.00	
Zuckerwatte		Fr. 2.00	
Schlücksäckli		Fr. 2.00	

Wir bilden Profis für eine  
nachhaltige Zukunft aus

**Bewirb dich jetzt!**

Die erfolgreiche Berufsbildung aus dem  
Oberaargau.



# Allgemeine Informationen



- Durchführung** Der LA-Wettkampf wird bei jedem Wetter ausgetragen. Betreffend Absage von Spielen, vom Seilziehen und Stafetten entscheidet die Wettkampfleitung am Wettkampftag.
- Wettkampfvorschriften** Es gelten die Wettkampfvorschriften des TBOE.
- Spielpläne** Alle Spielpläne und Einsatzzeiten sind im Festführer und auf der Website [www.jugitag.tvaarwangen.ch](http://www.jugitag.tvaarwangen.ch) zu finden.
- Garderoben** Stehen in der Mehrzweckhalle zur Verfügung.
- Sanität** Der Sanitätsposten befindet sich auf dem Parkplatz oberhalb der Mehrzweckhalle neben dem Speakerwagen.
- Fundbüro** Fundgegenstände können während des Wettkampfs am Speakerwagen abgegeben bzw. abgeholt werden. Nach dem Wettkampf werden die Fundgegenstände einen Monat bei Richard Borer, Tel. 079 342 15 07) aufbewahrt. Danach werden sie entsorgt.
- Unfall** Versicherungen gegen Unfall und Diebstahl ist Sache der Teilnehmenden. Der TV Aarwangen als Organisator lehnt jede Haftung ab.
- Festwirtschaft** *Jugendschutz:* Keine Abgabe von: Wein und Bier an unter 16-Jährige und Spirituosen, Shots, Longdrinks an unter 18-Jährige. Das Personal darf einen amtlichen Ausweis mit Altersangabe verlangen.
- Fotos** Während der Jugitage werden Fotos gemacht und auf der Webseite, Sozialen Medien sowie Drucksachen veröffentlicht. Wenn Sie nicht fotografiert werden möchten, teilen Sie das bitte dem OK bzw. den Fotografen möglichst gleich vor Ort mit.

# Allgemeine Informationen



## Wettkampf

### Anmeldung

Die Anmeldung befindet sich bei der Festwirtschaft.

### Nach- und Abmeldungen

gem. Wettkampfvorschriften

### Proteste

Proteste sind regelkonform, wenn sie innert 30 Minuten nach Wettkampfabschluss oder nach Publikation der Ranglisten schriftlich begründet und mit sofortiger Zahlung von Fr. 20.00 beim Jugitag-Ausschuss vor Ort eingereicht werden.

### Ranglisten

Aushang vor Ort und auf [www.jugitag.tvaarwangen.ch](http://www.jugitag.tvaarwangen.ch)



«Mir wünsche e  
erfougriche Jugitag.»

Regional engagiert. Aus Überzeugung.



BEKB

bekb.ch



# Allgemeine Informationen



## Einweisungen

## Wettkampfrichter\*innen und -helfer\*innen

### Leichtathletik

- Wettkampfrichter und -helfer 6.45 Uhr  
Foyer Mehrzweckhalle
- helfende Jugikinder 7.00 Uhr  
Foyer Mehrzweckhalle

**Spiele (alle Helfer\*innen)** 10.30 Uhr  
Speakerwagen

**Seilziehen und Stafetten  
(alle Helfer\*innen)** 13.30 Uhr  
Speakerwagen



## Treuhand & Bauleistungen

<b>Helfer*innen TV Aarwangen</b>	Alle Helferinnen und Helfer des TV Aarwangen melden sich spätestens eine viertel Stunde vor ihrem Einsatz bzw. vor der Einweisung im Helferbüro (Theorieraum in der Mehrzweckhalle).
--------------------------------------	--

- ☞ CHEMINÉEÖFEN
- ☞ CHEMINÉESANIERUNGEN
- ☞ AUSSENFEUERSTELLEN
- ☞ METALLBAU
- ☞ LASERSCHNEIDEN
- ☞ MASCHINELL ENTGRATEN
- ☞ BIEGEN

**SPEZIALANFERTIGUNGEN**



**CHEMINÉEÖFEN**



DUFOUR | BEVERIN S



SCHWEIZER  
HANDWERK

GEMEINSAM SIND WIR FEUER UND FLAMME NACH  
IHREN WÜNSCHEN ZU PRODUZIEREN!

**AUSSENFEUERSTELLEN**



FEUERSCHALE 600 | 800



URBAN FIRE

**LASERSCHNEIDEN  
MASCHINELL ENTGRATEN | BIEGEN**

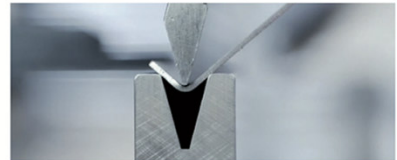

**CHEMINÉESANIERUNGEN**



WIR BAUEN FÜR JEDES CHEMINÉE  
DIE MASSGENAUE SANIERUNGSLÖSUNG!

UNSERE AUSSTELLUNG BEFINDET  
SICH NEU DIREKT AM PRODUKTIONSORT  
AN DER FLURSTRASSE 40

HANS GREUB AG

Tel. 062 922 52 42

Flurstrasse 40  
4932 Lotzwil

info@hans-greub.ch  
www.hans-greub.ch

# Tagesprogramm Knaben

Samstag, 17. Juni 2023



6.45	Antreten Kampfrichter*innen gemäss Aufgebot
07.00 - 08.15	Anmeldung und Mutationen TBOE
07.30	<b>Wettkampfbeginn LA</b> Weitsprung: Aarwangen, Roggwil Sprint: Lotzwil, Langenthal, Wynau, Niederbipp, Bleienbach
07.45	<b>Wettkampfbeginn LA</b> Sprint: Madiswil, Oberbipp, Melchnau, Wiedlisbach
08.00	<b>Wettkampfbeginn LA</b> Sprint: Gondiswil, Attiswil, Rohrbach, Inkwil
08.15	<b>Wettkampfbeginn LA</b> Sprint: Grasswil-Steinenberg, Ursenbach, Huttwil
08.30	<b>Wettkampfbeginn LA</b> Sprint: Wyssachen, Sumiswald-Wasen
09.30 - 14.00	Freizeitwettkampf
10.00	Jugihauptleiter*innen beim Speakerwagen (letzte Mutationen Spiele, Seilziehen und Stafetten)
11.00	Vierkampf der Kids, Turmball, Fly-Ei, Tchoukball
14.15	Seilziehen Kategorien A und B
15.15	Stafetten
ca. 17.00	<b>Rangverkündigung</b>

Wettkampfvorschriften siehe auf unserer Homepage  
[www.jugitag.tvaarwangen.ch](http://www.jugitag.tvaarwangen.ch). Der LA-Wettkampf wird bei jedem Wetter durchgeführt.

# Leichtathletik Knaben



## Weisungen

### Disziplinenreihenfolge

1. Disziplin siehe Tagesprogramm, anschliessend freie Wahl, Startzeiten beachten

### Sprint

60m: Kat. 7-13 auf Rasen  
80m: Kat. 14-16 auf Tartan  
1 Versuch (60m, 80m)  
Nagelschuhe erlaubt

### Ballweitwurf

200 g: Kat. 7-11  
Anlauf auf Rasen  
1 Probewurf, 3 Würfe nacheinander

### Kugelstossen

3 kg: Kat. 12+13  
4 kg: Kat. 14+15  
5 kg: Kat. 16  
Anlauf auf Schaltafeln/Holz  
1 Probestoss, 3 Stösse nicht nacheinander

### Weitsprung

Anlauf auf Gummibahn  
1 Probesprung – 3 Sprünge nicht nacheinander, Zonenmessung

### Hochsprung

Tartanplatz, ab Kat. 12 möglich  
1 Probesprung – 9 Versuche nicht nacheinander (pro Höhe höchstens 3), Höhen dürfen ausgelassen werden, Abstufung 5 cm

Bitte beachtet beim Weitsprung, die zentrale Anmeldestelle!  
Diese wird euch einteilen, damit ein speditiver Ablauf sichergestellt ist.



# Vierkampf für Kids Knaben



## Weisungen

<b>Spielregeln</b>	Es gelten die Vierkampf-Regeln der Wettkampfvorschriften des TBOE.
<b>Kategorie</b>	K7-8
<b>Team</b>	je 3-5 Kinder, ohne Auswechslung

## Startzeiten

<b>Serie</b>	<b>Zeit</b>	<b>Riegen</b>
1	11.00 Uhr	Aarwangen 1, Aarwangen 2
2	11.15 Uhr	Lotzwil 1, Lotzwil 2
3	11.30 Uhr	Huttwil, Madiswil
4	11.45 Uhr	Grasswil, Roggwil
5	12.00 Uhr	Rohrbach, Sumiswald-Wasen
6	12.15 Uhr	Melchnau 1, Melchnau 2
7	12.30 Uhr	Wynau



# THOMMEN

# Fly-Ei Knaben



## Weisungen

<b>Besammlung</b>	Wettkampfplatz Fly-Ei
<b>Spielregeln</b>	Es gelten die Fly-Ei-Regeln der Wettkampfvorschriften des TBOE.
<b>Kategorie</b>	K11-13
<b>Team</b>	je 7 Kinder, ohne Auswechslung
<b>Spielfeld</b>	auf dem Rasen

## Gruppeneinteilung

Gruppe A	
1	Lotzwil 1
2	Roggwil 2
3	Inkwil
4	Sumis-Wasen
5	Ursenbach

Gruppe B	
6	Aarwangen 1
7	Huttwil
8	Madiswil
9	Gondiswil
10	-

Gruppe C	
11	Lotzwil 2
12	Langenthal
13	Grasswil
14	Melchnau
15	-

Gruppe D	
16	Roggwil 1
17	Attiswil
18	Niederbipp
19	Aarwangen 2
20	-

# Fly-Ei Knaben

## Spielplan Vorrunde



Zeit	Runde	Feld 1	Feld 2	Feld 3
11.00	1	1 : 2	3 : 4	6 : 7
11.08	2	8 : 9	11 : 12	13 : 14
11.16	3	16 : 17	18 : 19	2 : 3
11.24	4	4 : 5	7 : 8	9 : 10
11.32	5	12 : 13	14 : 15	17 : 18
11.40	6	19 : 20	1 : 3	2 : 5
11.48	7	6 : 8	7 : 10	11 : 13
11.56	8	12 : 15	16 : 18	17 : 20
12.04	9	5 : 1	4 : 2	10 : 6
12.12	10	9 : 7	15 : 11	14 : 12
12.20	11	20 : 16	19 : 17	3 : 5
12.28	12	1 : 4	8 : 10	6 : 9
12.36	13	13 : 15	11 : 14	16 : 19
12.44	14	18 : 20		

## Spielplan Kreuzspiele

Zeit	Runde	Feld 1	Feld 2
13.00	15	A1 : B2	B1 : C2
13.08	16	C1 : D2	D1 : A2
13.20	17	Si15F1 : Si15F2	Si16F3 : Si16F4
13.30	18	Si17F1 : Si17F2	V17F1 : V17F2

# Tchoukball Knaben



## Weisungen

<b>Besammlung</b>	Wettkampfplatz Tchoukball
<b>Spielregeln</b>	Es gelten die Tchoukball-Regeln der Wettkampfvorschriften des TBOE.
<b>Kategorie</b>	K13-16
<b>Team</b>	je mind. 6 Kinder, Auswechslung möglich
<b>Spielfeld</b>	auf dem Rasen

## Gruppeneinteilung

Gruppe A	
1	Lotzwil
2	Oberbipp 2
3	Attiswil
4	Niederbipp
5	Sumis-Wasen
6	Melchnau

Gruppe B	
7	Inkwil
8	Madiswil
9	Aarwangen
10	Roggwil
11	Gondiswil
12	Oberbipp 1



# Tchoukball Knaben

## Spielplan Vorrunde



Zeit	Runde	Feld 1	Feld 2	Feld 3
11.00	1	1 : 2	3 : 4	5 : 6
11.14	2	7 : 8	9 : 10	11 : 12
11.28	3	2 : 3	4 : 5	6 : 1
11.42	4	8 : 9	10 : 11	12 : 7
11.56	5	1 : 3	6 : 4	2 : 5
12.10	6	7 : 9	12 : 10	8 : 11
12.24	7	5 : 1	4 : 2	3 : 6
12.38	8	11 : 7	10 : 8	9 : 12
12.52	9	6 : 2	3 : 5	1 : 4
13.06	10	12 : 8	9 : 11	7 : 10

Zeit	Runde	Feld 1	Feld 2
13.30	11/13	A1 Gruppe A : Gruppe B	B2 Gruppe B : Gruppe A

## Spielplan Finale

Zeit	Runde	Feld 1	Feld 2
13.45	12/14	Si11 / F1 : Si13 / F2	V11 / F1 : V13 / F2

Si11 = Sieger Spiel 11; V=Verlierer  
F1 = Feld 1

# Turmball Knaben



## Weisungen

<b>Besammlung</b>	Wettkampfplatz Turmball
<b>Spielregeln</b>	Es gelten die Turmball-Regeln der Wettkampfvorschriften des TBOE.
<b>Kategorie</b>	K8-10
<b>Team</b>	je 7 Kinder, ohne Auswechslung
<b>Spielfeld</b>	auf dem Rasen

## Gruppeneinteilung

Gruppe A	
1	Madiswil
2	Bleienbach
3	Oberbipp 1
4	Inkwil 2
5	Gondiswil
6	Ursenbach

Gruppe B	
7	Grasswil
8	Rohrbach
9	Aarwangen
10	Lotzwil
11	Niederbipp 1
12	-

Gruppe C	
13	Wiedlisbach
14	Roggwil
15	Huttwil
16	Oberbipp 2
17	Melchnau
18	-

Gruppe D	
19	Inkwil 1
20	Niederbipp 2
21	Langenthal
22	Attiswil
23	Wynau
24	-

# Turmball Knaben

## Spielplan Vorrunde



Zeit	Runde	Feld 1	Feld 2	Feld 3	Feld 4
11.00	1	1 : 2	3 : 4	5 : 6	7 : 8
11.07	2	9 : 10	11 : 12	13 : 14	15 : 16
11.14	3	17 : 18	19 : 20	21 : 22	23 : 24
11.21	4	2 : 3	4 : 5	6 : 1	8 : 9
11.28	5	10 : 11	12 : 7	14 : 15	16 : 17
11.35	6	18 : 13	20 : 21	22 : 23	24 : 19
11.42	7	1 : 3	6 : 4	2 : 5	7 : 9
11.49	8	12 : 10	8 : 11	13 : 15	18 : 16
11.56	9	14 : 17	19 : 21	24 : 22	20 : 23
12.03	10	5 : 1	4 : 2	3 : 6	11 : 7
12.10	11	10 : 8	9 : 12	17 : 13	16 : 14
12.17	12	15 : 18	23 : 19	22 : 20	21 : 24
12.24	13	6 : 2	3 : 5	1 : 4	12 : 8
12.31	14	9 : 11	7 : 10	18 : 14	15 : 17
12.38	15	13 : 16	24 : 20	21 : 23	19 : 22

## Spielplan Kreuzspiele

Zeit	Runde	Feld 1	Feld 2	Feld 3	Feld 4
13.10	16	A1 : B2	B1 : C2	C1 : D2	D1 : A2
13.20	17	Si16F1 : Si16F2	Si16F3 : Si16F4		
13.30	18	Si17F1 : Si17F2	V17F1 : V17F2		

Si16 = Sieger Spiel 16  
F1 = Feld 1



# Seilziehen Knaben



## Weisungen

<b>Regeln</b>	Es wird im Cupsystem gespielt. Alle treten barfuss an. Das Treten von Löchern ist verboten. Vor dem Pfiff liegt das Seil auf dem Boden, die Hände sind auf dem Rücken. Es gelten die Regeln der Wettkampfvorschriften des TBOE.
<b>Untergrund</b>	Rasen
<b>Team</b>	je 10 Kinder
<b>Beginn</b>	ca.14.00 Uhr

## Kategorie A

Jahrgänge 2015 bis 2012, K8-11

## Kategorie B

Jahrgänge 2011 bis 2007, K12-16



# Seilziehen Knaben



## Kategorie A

Jahrgänge 2015 bis 2012

Serie 1			
A1	Lotzwil 2 / Langenthal	A2	Aarwangen
A3	Oberbipp	A4	Madiswil / Niederbipp 2
A5	Grasswil	A6	Gondiswil / Melchnau 2
A7	Attiswil	A8	Huttwil
A9	Melchnau 1	A10	Inkwil / Ursenbach
A11	Wiedlisbach	A12	Niederbipp 1
A13	Roggwil / Wynau	A14	Rohrbach
A15	Bleienbach	A16	Lotzwil 1

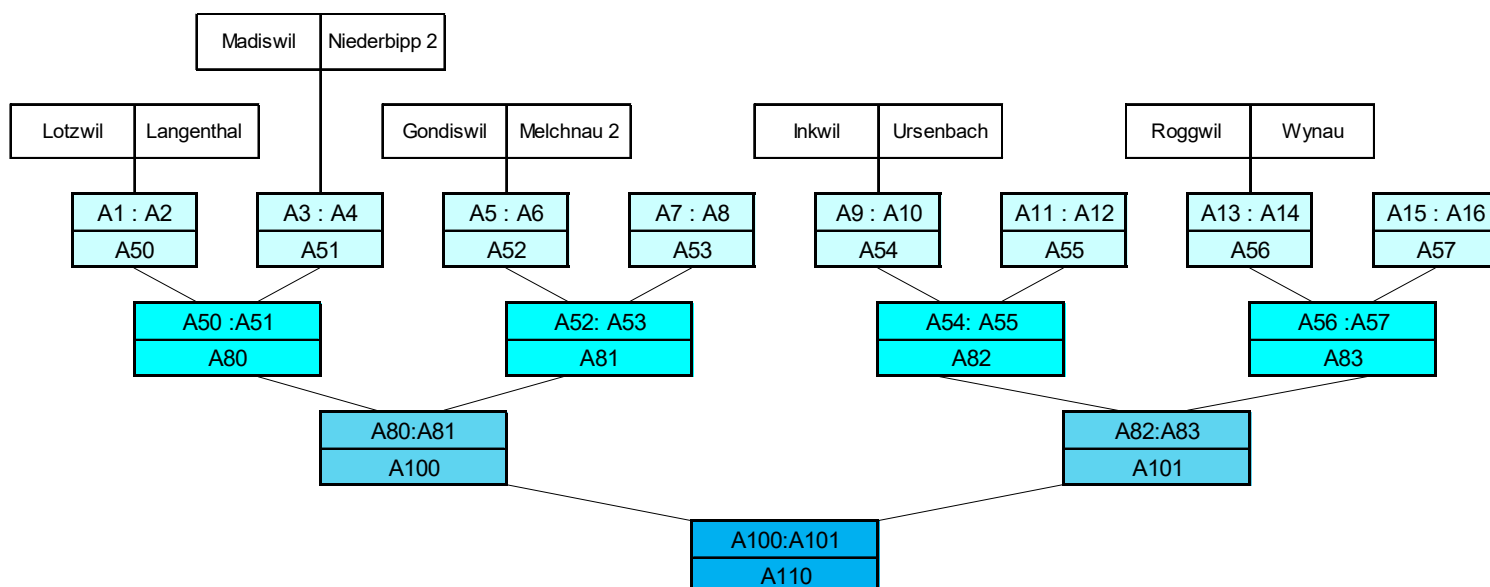

# Seilziehen Knaben



## Kategorie B

Jahrgänge 2011 bis 2007

Serie 2			
B1	Oberbipp	B2	Lotzwil 2
B3	Madiswil	B4	Huttwil
B5	Aarwangen 2	B6	Niederbipp
B7	Roggwil 1	B8	Gondiswil
B9	Inkwil	B10	Sumiswald-Wasen
B11	Lotzwil 1	B12	Melchnau
B13	Roggwil 2	B14	Attiswil
B15	Ursenbach	B16	Aarwangen 1

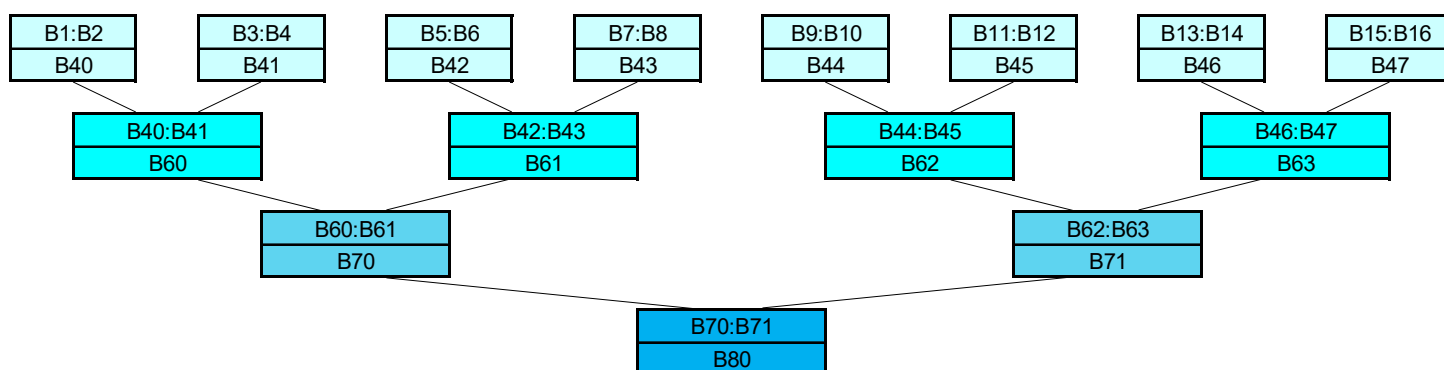



# Stafetten Knaben



## Weisungen

<b>Regeln</b>	Nagelschuhe sind nicht erlaubt (Verletzungsgefahr). Jeder Läufer legt die Strecke nur einmal zurück. Es dürfen keine älteren Jahrgänge in einer tieferen Kategorie starten. Hingegen dürfen jüngere in einer höheren Kategorie starten. Es gelten die Regeln der Wettkampfvorschriften des TBOE.
<b>Untergrund</b>	Sprint 60m: Rasen Sprint 80m: Tartan
<b>Team</b>	je 10 Kinder
<b>Beginn</b>	ca. 15.00
<b>Serien</b>	1 & 2 Unterstufe - Jahrgänge 2017 bis 2014 3 & 4 Mittelstufe - Jahrgänge 2013 bis 2011 5 & 6 Oberstufe - Jahrgänge 2010 bis 2006,



# Stafetten Knaben

Serie	Bahn 1	Bahn 2	Bahn 3	Bahn 4	Bahn 5	Bahn 6	Bahn 7	Bahn 8
1	Aarwangen 1		Grasswil	Roggwil 1	Lotzwil 1	Madiswil 1	Oberbipp 1	Niederbipp 1
2		Huttwil 1	Inkwil 1		Lotzwil 2	Gondiswil 1	Ursenbach 1	Melchnau 1
3	Aarwangen 2	Huttwil 2	Inkwil 2	Roggwil 2	Lotzwil 3	Gondiswil 2		
4		Attiswil 1	Bleienbach		Lotzwil 4	Madiswil 2	Melchnau 2	Niederbipp 2
5	Aarwangen 3		Attiswil 2	Roggwil 3	Madiswil 3	Lotzwil 5	Oberbipp 2	Melchnau 3
6		Inkwil 3	Sumis-Wasen			Gondiswil 3	Ursenbach 2	Niederbipp 3

Serie	
7	Finallauf der Zeitschnellsten der Serien 1-2 (Unterstufe)
8	Finallauf der Zeitschnellsten der Serien 3-4 (Mittelstufe)
9	Finallauf der Zeitschnellsten der Serien 5-6 (Oberstufe)





blb

BITUMMEN



# Herzlich willkommen bei uns!



Unser Turnverein Aarwangen bereichert seit über 80 Jahren das Vereinsleben in Aarwangen und bietet allen sport- und bewegungsfreudigen Einwohnern von Aarwangen und der ganzen Region ein grosses Angebot zur sportlichen Freizeitbeschäftigung.

Der Turnverein ist offen für Jedefrau/-mann und jedes Kind in jeder Altersklasse und freut sich immer auf neue Sportbegeisterte. In den verschiedenen Riegen steht die sportliche Betätigung, die Freude und die gemeinsamen Erlebnisse im Vordergrund.

## Unsere Trainingszeiten sind:

+

Montag	Dienstag	Mittwoch	Donnerstag	Freitag
<b>ELKI</b> Kurs 1: 09.00 - 09.55 Kurs 2: 10.00 - 10.55	<b>Jugi Knaben</b> 5.-9. Klasse 18.30 - 20.00	<b>Jugi Mädchen</b> 1.-4. Klasse 18.30 - 19.45	<b>Senioren</b> 16.00 - 17.30 Uhr	<b>Jugi Knaben</b> 1.-4. Klasse 18.00 - 19.30
<b>KITU</b> Kurs 1: 14.00 - 15.00 Kurs 2: 15.05 - 16.05	<b>Power-Fit</b> 20.00 - 21.00	<b>Jugi Mädchen</b> 5.-9. Klasse 18.30 - 19.45		<b>Volleyball</b> 20.00 - 22.00
<b>Korbball</b> Juniorinnen / U16 19.30 - 21.00	<b>Männerriege</b> 20.00 - 22.00	<b>Aktive Damen</b> 20.00 - 21.30		<b>Korbball</b> 20.00 - 22.00
	<b>Aktive Herren</b> 20.00 - 22.00	<b>Fit &amp; Fun Damen</b> 20.00 - 21.00		
		<b>Frauenriege</b> 20.00 - 21.30		
Kinder und Jugend		<b>Korbball</b> 20.00 - 21.45		
Aktive				
Junggebliebene				
Korbball				



Interessiert? Dann meldet euch doch gerne bei uns. Zum Beispiel per E-Mail an [kommunikation@tvaarwangen.ch](mailto:kommunikation@tvaarwangen.ch). Wir freuen uns auf euch!!!

# Tagesprogramm Mädchen

Sonntag, 18. Juni 2023



6.45	Antreten Kampfrichter*innen gemäss Aufgebot
07.00 - 08.15	Anmeldung und Mutationen TBOE
07.30	<b>Wettkampfbeginn LA</b> Weitsprung: Aarwangen, Roggwil Sprint: Lotzwil, Langenthal, Wynau, Niederbipp, Bleienbach
07.45	<b>Wettkampfbeginn LA</b> Sprint: Madiswil, Oberbipp, Melchnau, Wiedlisbach, Wangen a. d. Aare
08.00	<b>Wettkampfbeginn LA</b> Sprint: Gondiswil, Attiswil, Rohrbach, Inkwil
08.15	<b>Wettkampfbeginn LA</b> Sprint: Grasswil-Steinenberg, Ursenbach, Huttwil
08.30	<b>Wettkampfbeginn LA</b> Sprint: Wyssachen, Sumiswald-Wasen
09.30 - 14.00	Freizeitwettkampf
10.00	Jugihauptleiter*innen beim Speakerwagen (letzte Mutationen Spiele, Seilziehen und Stafetten)
11.00	Vierkampf der Kids, Turmball, Fly-Ei, Tchoukball
14.15	Seilziehen Kategorien A und B
15.15	Stafetten
ca. 17.00	<b>Rangverkündigung</b>

Wettkampfvorschriften siehe auf unserer Homepage  
[www.jugitag.tvaarwangen.ch](http://www.jugitag.tvaarwangen.ch). Der LA-Wettkampf wird bei jedem Wetter durchgeführt.

# Leichtathletik Mädchen



## Weisungen

<b>Disziplinenreihenfolge</b>	1. Disziplin siehe Tagesprogramm, anschliessend freie Wahl, Startzeiten beachten
<b>Sprint</b>	60m: Kat. 7-13 auf Rasen 80m: Kat. 14-16 auf Tartan 1 Versuch (60m, 80m) Nagelschuhe erlaubt
<b>Ballweitwurf</b>	200 g: Kat. 7-11 Anlauf auf Rasen 1 Probewurf, 3 Würfe nacheinander
<b>Kugelstossen</b>	3 kg: Kat. 12-16 Anlauf auf Schaltafeln/Holz 1 Probestoss, 3 Stösse nicht nacheinander
<b>Weitsprung</b>	Anlauf auf Gummibahn 1 Probesprung – 3 Sprünge nicht nacheinander, Zonenmessung
<b>Hochsprung</b>	Tartanplatz, ab Kat. 12 möglich 1 Probesprung – 9 Versuche nicht nacheinander (pro Höhe höchstens 3), Höhen dürfen ausgelassen werden, Abstufung 5 cm

Bitte beachtet beim Weitsprung, die zentrale Anmeldestelle!  
Diese wird euch einteilen, damit ein speditiver Ablauf sichergestellt ist.



# Vierkampf für Kids Mädchen



## Weisungen

<b>Spielregeln</b>	Es gelten die Vierkampf-Regeln der Wettkampfvorschriften des TBOE.
<b>Kategorie</b>	M7-8
<b>Team</b>	je 3-5 Kinder, ohne Auswechslung

## Startzeiten

<b>Serie</b>	<b>Zeit</b>	<b>Riegen</b>
1	11.00 Uhr	Aarwangen 1, Aarwangen 2, Aarwangen 3
2	11.15 Uhr	Roggwil 1, Roggwil 2, Lotzwil
3	11.30 Uhr	Inkwil, Grasswil, Madiswil
4	11.45 Uhr	Huttwil 1, Huttwil 2, Huttwil 3
5	12.00 Uhr	Gondiswil, Oberbipp 1, Oberbipp 2
6	12.15 Uhr	Niederbipp, Wangen a.A. 1, Wangen a. A. 2
7	12.30 Uhr	Sumis-Wasen 1, Sumis-Wasen 2, Sumis-Wasen 3
8	12.45 Uhr	Melchnau 1, Melchnau 2, Wynau
9	13.00 Uhr	Ursenbach

# Fly-Ei Mädchen



## Weisungen

<b>Besammlung</b>	Wettkampfplatz Fly-Ei
<b>Spielregeln</b>	Es gelten die Fly-Ei-Regeln der Wettkampfvorschriften des TBOE.
<b>Kategorie</b>	M11-13
<b>Team</b>	je 7 Kinder, ohne Auswechslung
<b>Spielfeld</b>	auf dem Rasen

## Gruppeneinteilung

Gruppe A	
1	Wiedlisbach 2
2	Attiswil 1
3	Inkwil
4	Niederbipp
5	Bleienbach
6	Aarwangen 2
7	Sumis-Wasen

Gruppe B	
8	Madiswil
9	Lotzwil 1
10	Gondiswil 1
11	Wiedlisbach 3
12	Oberbipp 2
13	Wangen a.A. 1
14	Melchnau

Gruppe C	
15	Roggwil
16	Huttwil
17	Attiswil 2
18	Oberbipp 1
19	Rohrbach
20	Lotzwil 2
21	Wynau

Gruppe D	
22	Grasswil
23	Gondiswil 2
24	Aarwangen 1
25	Wangen a.A. 2
26	Wiedlisbach 1
27	Ursenbach
28	

# Fly-Ei Mädchen

## Spielplan Vorrunde



Zeit	Runde	Feld 1	Feld 2	Feld 3	Feld 4
11.00	1	1 : 6	2 : 5	3 : 4	8 : 13
11.06	2	9 : 12	10 : 11	15 : 20	16 : 19
11.12	3	17 : 18	22 : 27	23 : 26	24 : 25
11.18	4	7 : 5	1 : 4	2 : 3	14 : 12
11.24	5	8 : 11	9 : 10	21 : 19	15 : 18
11.30	6	16 : 17	28 : 26	22 : 25	23 : 24
11.36	7	6 : 4	7 : 3	1 : 2	13 : 11
11.42	8	14 : 10	8 : 9	20 : 18	21 : 17
11.48	9	15 : 16	27 : 25	28 : 24	22 : 23
11.54	10	5 : 3	6 : 2	7 : 1	12 : 10
12.00	11	13 : 9	14 : 8	19 : 17	20 : 16
12.06	12	21 : 15	26 : 24	27 : 23	28 : 22
12.12	13	4 : 2	5 : 1	6 : 7	11 : 9
12.18	14	12 : 8	13 : 14	18 : 16	19 : 15
12.24	15	20 : 21	25 : 23	26 : 22	27 : 28
12.30	16	3 : 1	4 : 7	5 : 6	10 : 8
12.36	17	11 : 14	12 : 13	17 : 15	18 : 21
12.42	18	19 : 20	24 : 22	25 : 28	26 : 27
12.48	19	2 : 7	3 : 6	4 : 5	9 : 14
12.54	20	10 : 13	11 : 12	16 : 21	17 : 20
13.00	21	18 : 19	23 : 28	24 : 27	25 : 26

# Fly-Ei Mädchen



## Spielplan Kreuzspiele

Zeit	Runde	Feld 1	Feld 2	Feld 3	Feld 4
13.30	22	A1 : B2	B1 : C2	C1 : D2	D1 : A2
13.40	23	Si22F1 : Si22F2	Si22F3 : Si22F4		
13.50	24	Si23F1 : Si23F2	V23F1 : V23F2		





# Tchoukball Mädchen



## Weisungen

<b>Besammlung</b>	Wettkampfplatz Tchoukball
<b>Spielregeln</b>	Es gelten die Tchoukball-Regeln der Wettkampfvorschriften des TBOE.
<b>Kategorie</b>	M13-17
<b>Team</b>	je mind. 6 Kinder, Auswechslung möglich
<b>Spielfeld</b>	auf dem Rasen

## Gruppeneinteilung

Gruppe A	
1	Lotzwil 2
2	Inkwil
3	Gondiswil
4	Wangen a.A.

Gruppe B	
5	Aarwangen
6	Wiedlisbach
7	Oberbipp
8	Wyssachen

Gruppe C	
9	Huttwil
10	Madiswil
11	Sumis-Wasen
12	

Gruppe D	
13	Roggwil
14	Lotzwil 1
15	Rohrbach
16	Attiswil

# Tchoukball Mädchen



## Spielplan Vorrunde

Zeit	Runde	Feld 1	Feld 2	Feld 3
11.00	1	1 : 2	4 : 3	5 : 6
11.15	2	8 : 7	9 : 10	12 : 11
11.30	3	13 : 14	16 : 15	2 : 4
11.45	4	3 : 1	6 : 8	7 : 5
12.00	5	10 : 12	11 : 9	14 : 16
12.15	6	15 : 13	4 : 1	2 : 3
12.30	7	8 : 5	6 : 7	12 : 9
12.45	8	10 : 11	16 : 13	14 : 15

Zeit	Runde	Feld 1	Feld 2
13.15	9	A1 : B2	B1 : A2

## Spielplan Finale

Zeit	Runde	Feld 1	Feld 2
13.35 h	10	S9F1 : S9F2	V9F1 : V9F2

Si11 = Sieger Spiel 11  
F1 = Feld 1

# Turmball Mädchen



## Weisungen

<b>Besammlung</b>	Wettkampfsplatz Turmball
<b>Spielregeln</b>	Es gelten die Turmball-Regeln der Wettkampfvorschriften des TBOE.
<b>Kategorie</b>	M8-10
<b>Team</b>	je 7 Kinder, ohne Auswechslung
<b>Spielfeld</b>	auf dem Rasen

## Gruppeneinteilung

Gruppe A	
1	Inkwil
2	Wiedlisbach 1
3	Oberbipp 2
4	Langenthal
5	Bleienbach
6	Melchnau 1
7	Lotzwil 2
8	Wynau 2

Gruppe B	
9	Roggwil
10	Huttwil 1
11	Aarwangen 3
12	Niederbipp 1
13	Sumis-Wasen
14	Attiswil
15	Wynau 1
16	

Gruppe C	
17	Aarwangen 2
18	Gondiswil
19	Lotzwil 1
20	Grasswil
21	Niederbipp 2
22	Wangen a.A.
23	Ursenbach
24	

Gruppe D	
25	Wiedlisbach 2
26	Huttwil 2
27	Oberbipp 1
28	Rohrbach
29	Melchnau 2
30	Aarwangen 1
31	Wyssachen
32	

# Turmball Mädchen

## Spielplan Vorrunde



Zeit	Runde	Feld 1	Feld 2	Feld 3	Feld 4
11.00	1	1 : 8	2 : 7	3 : 6	5 : 4
11.05	2	9 : 16	10 : 15	11 : 14	13 : 12
11.10	3	17 : 24	18 : 23	19 : 22	21 : 20
11.15	4	25 : 32	26 : 31	27 : 30	29 : 28
11.20	5	7 : 8	6 : 1	5 : 2	4 : 3
11.25	6	15 : 16	14 : 9	13 : 10	12 : 11
11.30	7	23 : 24	22 : 17	21 : 18	20 : 19
11.35	8	31 : 32	30 : 25	29 : 26	28 : 27
11.40	9	3 : 2	8 : 5	1 : 4	6 : 7
11.45	10	11 : 10	16 : 13	9 : 12	14 : 15
11.50	11	19 : 18	24 : 21	17 : 20	22 : 23
11.55	12	27 : 26	32 : 29	25 : 28	30 : 31
12.00	13	5 : 6	7 : 4	8 : 3	2 : 1
12.05	14	13 : 14	15 : 12	16 : 11	10 : 9
12.10	15	21 : 22	23 : 20	24 : 19	18 : 17
12.15	16	29 : 30	31 : 28	32 : 27	26 : 25
12.20	17	3 : 7	2 : 6	8 : 4	1 : 5
12.25	18	11 : 15	10 : 14	16 : 12	9 : 13
12.30	19	19 : 23	18 : 22	24 : 20	17 : 21
12.35	20	27 : 31	26 : 30	32 : 28	25 : 29
12.40	21	4 : 2	5 : 3	7 : 1	6 : 8
12.45	22	12 : 10	13 : 11	15 : 9	14 : 16
12.50	23	20 : 18	21 : 19	23 : 17	22 : 24
12.55	24	28 : 26	29 : 27	31 : 25	30 : 32
13.00	25	4 : 6	1 : 3	7 : 5	2 : 8
13.05	26	12 : 14	9 : 11	15 : 13	10 : 16
13.10	27	20 : 22	17 : 19	23 : 21	18 : 24
13.15	28	28 : 30	25 : 27	31 : 29	26 : 32



# Turmball Mädchen



## Spielplan Kreuzspiele

Zeit	Runde	Feld 1	Feld 2	Feld 3	Feld 4
13.30	29	A1 : B2	B1 : C2	C1 : D2	D1 : A2
13.40	30	Si29F1 : Si29F2	Si29F3 : Si29F4		
13.50	31	Si30F1 : Si30F2	V30F1 : V30F2		

Si30 = Sieger Spiel 30  
F1 = Feld 1



Waterjet AG | Mittelstrasse 8 | CH-4912 Aarwangen  
T +41 62 919 42 82 | info@waterjet.ch | www.waterjet.ch

**WATERjet**

# Seilziehen Mädchen



## Weisungen

### Regeln

Es wird im Cupsystem gespielt.  
Alle treten barfuss an.  
Das Treten von Löchern ist verboten.  
Vor dem Pfiff liegt das Seil auf dem Boden,  
die Hände sind auf dem Rücken.  
Es gelten die Regeln der Wettkampfvorschriften des TBOE.

### Untergrund

Rasen

### Team

je 10 Kinder

### Beginn

14.00 Uhr

## Kategorie A

Jahrgänge 2015 bis 2012, M8-11

## Kategorie B

Jahrgänge 2011 bis 2007, M12-16



# Seilziehen Mädchen



## Kategorie A

Jahrgänge 2015 bis 2012

Zug 1	
A1 Huttwil 1	A2 Oberbipp 3
A3 Niederbipp	A4 Aarwangen 3
A5 Langenthal	A6 Bleienbach
A7 Inkwil 1	A8 Sumiswald-Wasen 2
A9 Wangen a.A. 1	A10 Huttwil 2
A11 Lotzwil 2	A12 Melchnau 1
A13 Oberbipp 2	A14 Wiedlisbach 1
A15 Ursenbach 1	A16 Madiswil

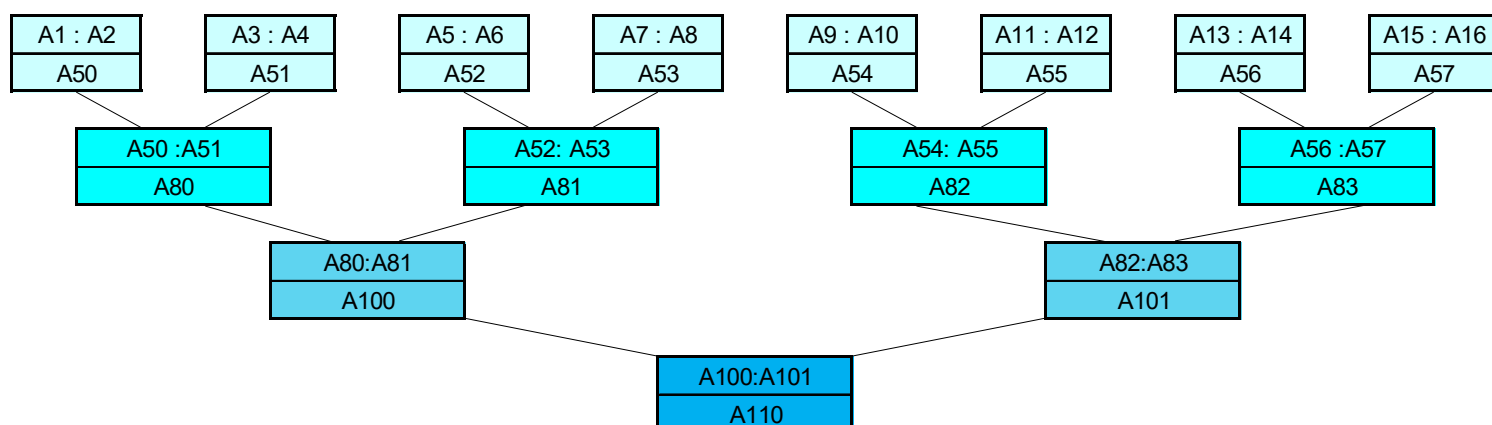

# Seilziehen Mädchen



## Kategorie A

Jahrgänge 2015 bis 2012

Zug 2			
A17	Grasswil	A18	Wynau
A19	Lotzwil 1	A20	Huttwil 3
A21	Rohrbach	A22	Attiswil / Ursenbach
A23	Aarwangen 1	A24	Melchnau 2
A25	Wyssachen	A26	Wiedlisbach 2
A27	Inkwil 2	A28	Oberbipp 1
A29	Gondiswil	A30	Wangen a.A. 2
A31	Sumiswald-Wasen 1	A32	Aarwangen 2

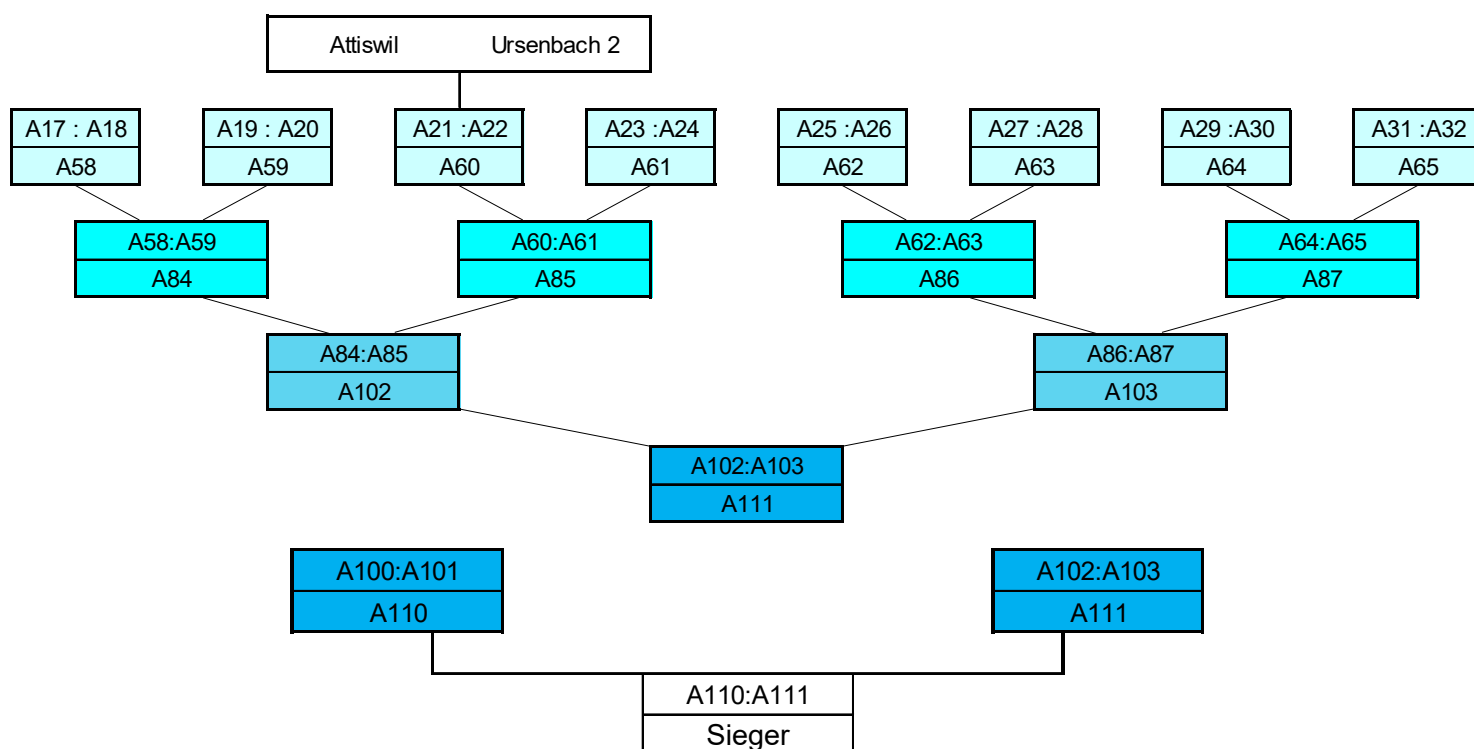



# Seilziehen Mädchen



## Kategorie B

Jahrgänge 2011 bis 2007

Zug 3			
B1	Huttwil	B2	Wiedlisbach 3
B3	Aarwangen	B4	
B5	Lotzwil 1	B6	Wangen a.A. 2
B7	Inkwil	B8	
B9	Wiedlisbach 1	B10	
B11	Madiswil	B12	
B13	Attiswil	B14	Lotzwil 2
B15	Gondiswil 1	B16	

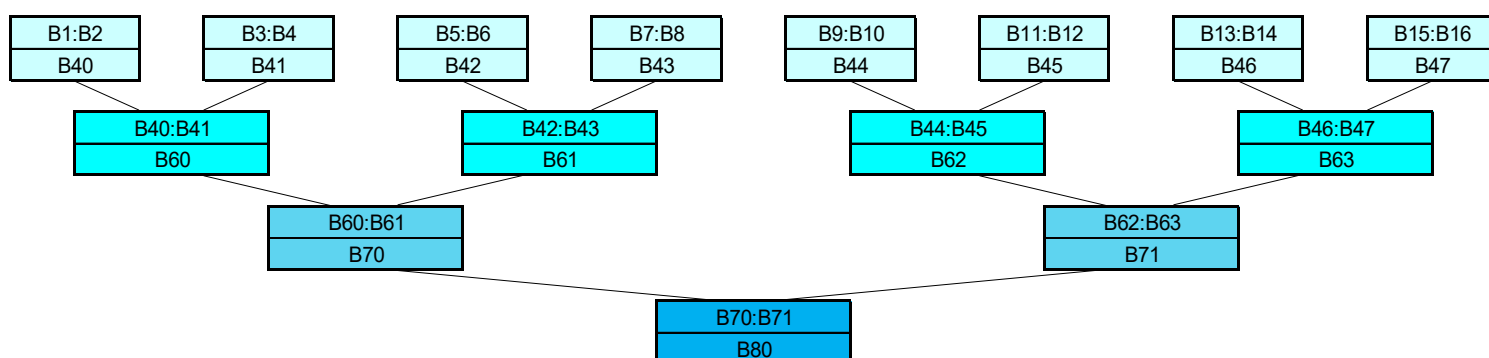

# Seilziehen Mädchen



## Kategorie B

Jahrgänge 2011 bis 2017

Zug 4			
B17	Niederbipp	B18	
B19	Wiedlisbach 2	B20	Melchnau
B21	Rohrbach	B22	
B23	Gondiswil 2	B24	
B25	Oberbipp	B26	
B27	Bleienbach	B28	Wyssachen
B29	Sumis-Wasen	B30	
B31	Wangen a.A. 1	B32	

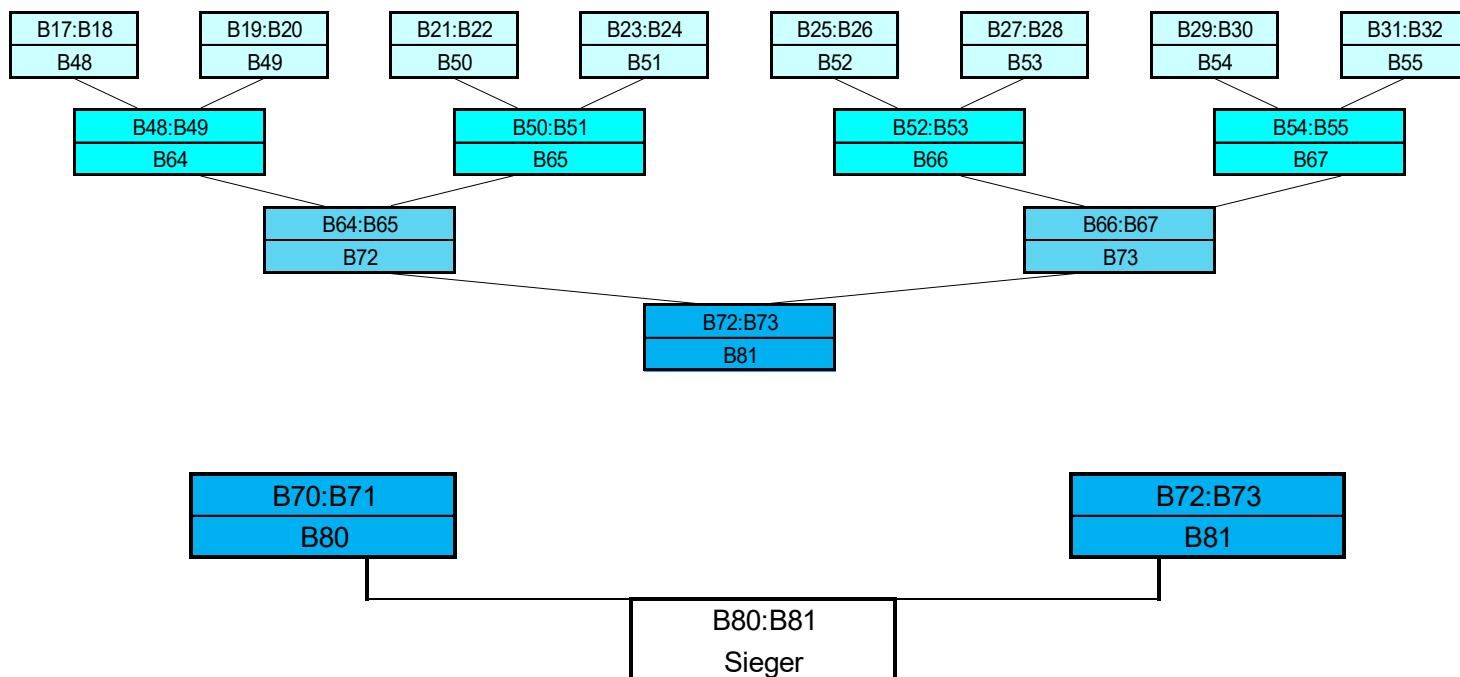

# Stafetten Mädchen



## Weisungen

- Regeln** Nagelschuhe sind nicht erlaubt (Verletzungsgefahr). Jede Läuferin legt die Strecke nur einmal zurück. Es dürfen keine älteren Jahrgänge in einer tieferen Kategorie starten. Hingegen dürfen jüngere in einer höheren Kategorie starten. Es gelten die Regeln der Wettkampfvorschriften des TBOE.
- Untergrund** Sprint 60m: Rasen  
Sprint 80m: Tartan
- Team** je 10 Kinder
- Serien** 1 - 3 Unterstufe - Jahrgänge 2017 bis 2014  
4 - 6 Mittelstufe - Jahrgänge 2013 bis 2011  
7 - 9 Oberstufe - Jahrgänge 2010 bis 2006



# Stafetten Mädchen

Serie	Bahn 1	Bahn 2	Bahn 3	Bahn 4	Bahn 5	Bahn 6	Bahn 7	Bahn 8
1	Huttwil 1	Langenthal	Grasswil	Wiedlisbach 1	Oberbipp	Sumis-Wasen 1	Melchnau 1	
2	Huttwil 2	Aarwangen 1	Madiswil 1	Attiswil 1	Niederbipp 1	Wangen a.A. 1	Melchnau 2	
3	Inkwil 1	Roggwil 1	Lotzwil 1	Gondiswil 1	Rohrbach 1	Ursenbach 1	Wyssachen 1	
4	Huttwil 3	Aarwangen 2	Lotzwil 2	Wiedlisbach 2	Attiswil 2	Oberbipp 2	Wangen a.A. 2	Ursenbach 2
5	Huttwil 4	Aarwangen 3	Lotzwil 3	Wiedlisbach 3	Attiswil 3	Oberbipp 3	Wangen a.A. 3	
6	Inkwil 2	Roggwil 2	Gondiswil 2	Niederbipp 2	Bleienbach	Sumis-Wasen2	Melchnau 3	
7	Huttwil 5	Aarwangen 4	Lotzwil 4	Wiedlisbach 4	Madiswil 2	Gondiswil 3		
8	Inkwil 3	Roggwil 3	Lotzwil 5	Wiedlisbach 5	Attiswil 4	Oberbipp 4		
9	Melchnau 4	Wangen a.A. 4	Rohrbach 2	Wyssachen 2	Sumis-Wasen 3	Ursenbach 3		

Serie	
10	Finallauf der Zeitschnellsten der Serien 1-3 (Unterstufe)
11	Finallauf der Zeitschnellsten der Serien 4-6 (Mittelstufe)
12	Finallauf der Zeitschnellsten der Serien 7-9 (Oberstufe)





# Ihre Partnerin für Lebensräume



Alles aus einer Hand – Bei uns finden Sie das gesamte Angebot an Bauleistungen.

**Wir bauen mit Freude und Leidenschaft.**

GLB Oberaargau  
Murgenthalstrasse 70a  
4900 Langenthal  
062 916 09 00

langenthal@glb.ch  
www.glb.ch  
www.glb-line.ch



Metalltechnik AG

## Laser • Biegen • Schweissen

Wir beeindrucken mit Metall!

**UP Metalltechnik AG** • Bützbergstr. 31 • CH-4912 Aarwangen

Tel. +41 (0)62 926 70 70 • info@up-metalltechnik.ch • [www.up-metalltechnik.ch](http://www.up-metalltechnik.ch)

# Jugitag - Bar



Samstag, 17. Juni 2023, 17.00 - 23.00 Uhr  
Warme Küche bis 21.00 Uhr

## Barkarte

### Getränke

### Depot

Wodka rot / grün	17 % Vol.		Fr. 8.00	
Baccardi	37 % Vol.		Fr. 8.00	
Baileys	17 % Vol.		Fr. 6.00	
Smirnoff	4 % Vol.		Fr. 6.00	Fr. 2.00
Feldschlösschen Original	4,8 % Vol.	5 dl	Fr. 6.00	Fr. 2.00
Feldschlösschen	4.8 % Vol.	3.3 dl	Fr. 5.00	Fr. 2.00
Appenzeller Ginger Beer	2,4 % Vol.	3.3 dl	Fr. 5.00	Fr. 2.00
Bier alkoholfrei	0.5 % Vol.	3.3 dl	Fr. 5.00	Fr. 2.00
Orangen-Saft		3 dl	Fr. 2.00	
Mineral mit / ohne Kohlensäure		5 dl	Fr. 3.00	
Coca-Cola		5 dl	Fr. 4.00	

# Notfallnummern



## Notfall-Nummern

**INTERN**



OK-Präsident  
 Chef Sicherheit  
**suchen/aufbieten**

**079 342 15 07**  
**079 797 94 93**



Polizei Notruf

**112**  
**117**



Feuerwehr Notruf

**118**



Sanität Notruf  
 Ärztlicher Notfalldienst  
 Festplatz Sanitäter

**144**  
 0900 57 67 47  
 079 241 94 68



Toxikologisches Zentrum

**145**



Dargebotene Hand  
[www.143.ch](http://www.143.ch)

**143**



**„Allgemeiner Alarm“**  
**Sirenton: regelmässig auf-/absteigend**

Ende der Gefahr:  
 Die Lockerung von Schutzmassnahmen und das Ende der Gefahr werden über Radio oder durch die örtlichen Behörden bekannt gegeben.

VERHALTEN:

- Radio hören
- Anweisungen der Behörden befolgen
- Nachbarn informieren



**„Wasseralarm“**  
**Sirenton: unterbrochen, tief**

Ende der Gefahr  
 Die Lockerung von Schutzmassnahmen und das Ende der Gefahr werden über Radio oder durch die örtlichen Behörden bekannt gegeben.

VERHALTEN:

- Gefährdetes Gebiet verlassen
- Örtliche Merkblätter oder Anweisungen beachten